

**Fondation, soubassement, dallage sur terre-plein avec appui sur les murs de rive**

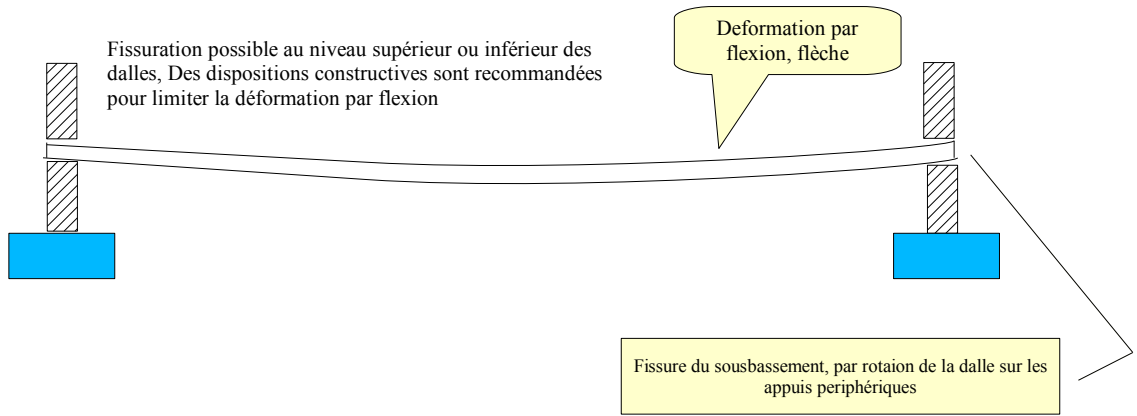
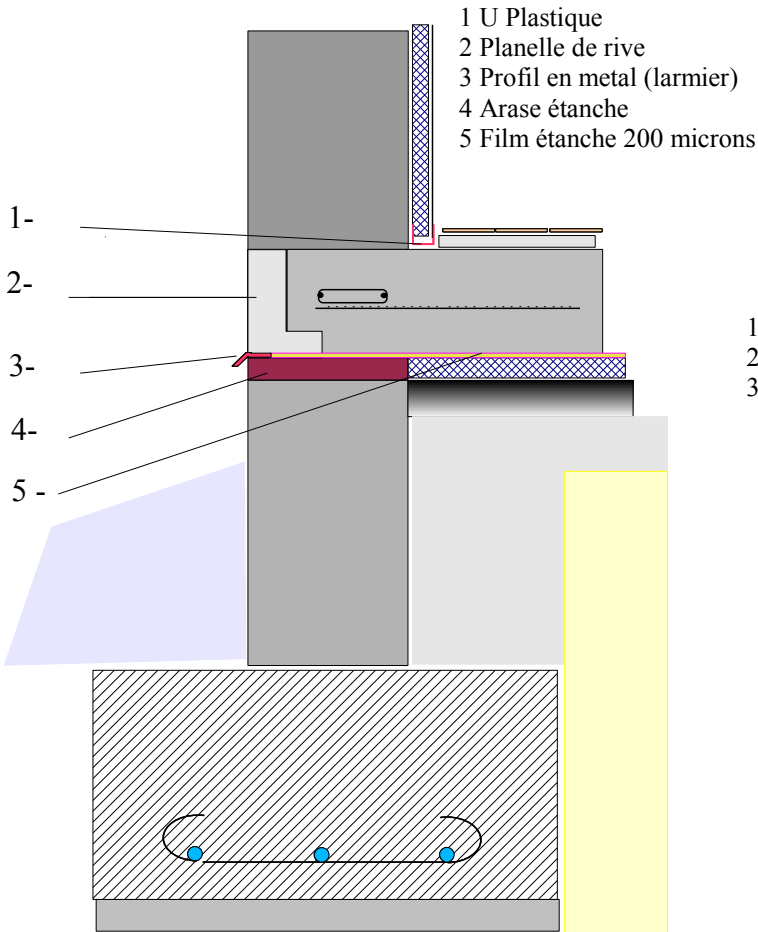

Fig:154-3



1 U Plastique  
 2 Profil de rive saillant en forme de larmier  
 3 Film étanche 200 microns

Fig :152-2

